

OLIGHT

USER MANUAL

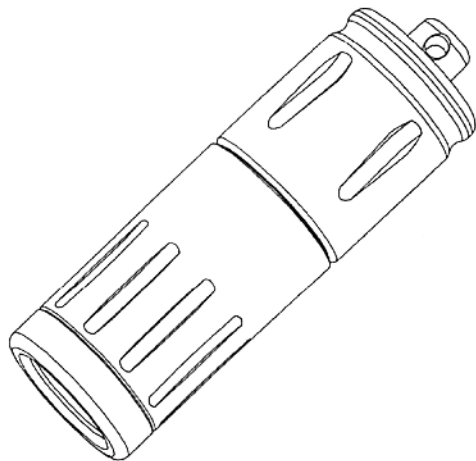

iXV

Thank you for purchasing this Olight product. Please read this manual carefully before use and keep it for future reference!

IN THE BOX

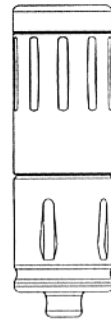

iXV

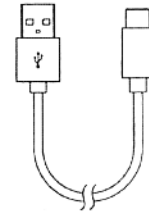

USB A-C Charging Cable

SPECIFICATIONS

HIGH	180 lumens		23min	
LOW	5 lumens		12h	

CANDELA	THROW	WATERPROOF	IMPACT
580cd	48m	IPX8	1.5m

(L)51.3x (D)16.2mm (L)2.02x (D)0.64in	21.7g / 0.77oz

* The output brightness will decrease as the battery power decreases. The running time is the time when the brightness attenuates to 50% of the initial value after the battery is fully charged.

PRODUCT OVERVIEW

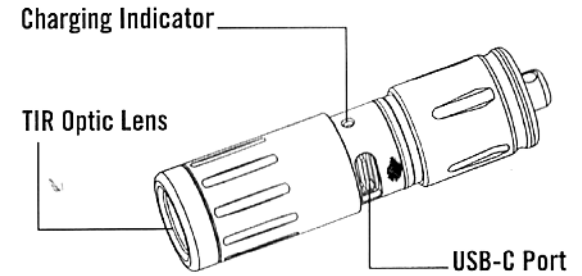

CHARGING

Before first use, please fully charge the battery. Unscrew the flashlight tail from the head till the charging port is revealed. Connect the flashlight to an external USB power source via the provided USB A-C charging cable. The red indicator means charging, while the green indicator means charging completed.

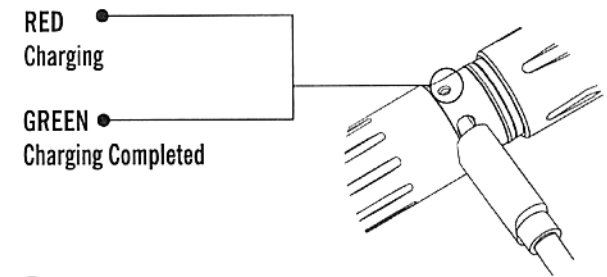

Max time to reach a full charge: 100min



DANGER

- DO NOT shine the light directly into human eyes. This may cause temporary blindness, or permanent damage to the eyes.
- DO NOT throw the flashlight into the fire. This may cause the battery to explode or incur unexpected hazards.

WARNING

- DO NOT try to pull apart the flashlight. This may cause malfunction or make it unusable.

- DO NOT clean the lens with alcohol or any other chemicals.

EXCLUSION CLAUSE

Olight is not liable for damages or injuries sustained resulting from the usage of the product inconsistent with the warnings in the manual.

CONTENTS

(EN) English	01
(CN) 简体中文	01
(FI) Finnish	01
(NO) Norwegian	01
(SV) Swedish	02
(NL) Nederlands	02
(PL) Polska	02
(DE) Deutsch	02
(HU) Magyarország	03
(RU) Русский	03
(ES) Español	03
(RO) Romanesc	03
(UA) Ukrainian	04
(JP) 日本語	04
(KR) 한국어	04
(TH) ไทย	05
(FR) Français	05
(IT) Italia	05
(SK) Slovenský jazyk	05
(PT) Português	06

(EN) English

HOW TO OPERATE

Slightly tighten the tailcap clockwise to turn on the light and access low mode. Fully tighten the tailcap to access high mode. Twist the tailcap counterclockwise to turn off the light.

(CN) 简体中文

操作说明

顺时针轻旋尾盖以开启手电并进入低档模式。近一步拧紧尾盖以进入高档模式。逆时针旋转尾盖以关闭手电。

(FI) Finnish

KÄYTTÖOHJE

Kytke taskulampun low mode päälle kiertämällä peräkorkkia myötäpäivään niin kauan, kunnes valo syttyy. Kytke taskulampun high mode päälle kiertämällä peräkorkkia myötäpäivään niin kauan, kunnes valo kirkastuu. Sammuta valo kiertämällä peräkorkkia vastapäivään.

(NO) Norwegian

HVORDAN BRUKE

Løsn litt på bunnstykket med klokken for å skru på lykten og starte low-modus. Skru til bunnstykket helt for å aktivere high-modus. Skru bunnstykket mot klokken for å skru av lykten.

(SV) Swedish

HUR DEN FUNGERAR

PÅ / AV: Vrid ficklampans kroppsdel medurs för att sätta på ficklampan på lågt effektläge. Dra åt ficklampan kroppsdel helt för att aktivera högt effektläge. Vrid lampans kroppsdel moturs för att stänga av lampan.

(NL) Nederlands

HOE TE BEDIENEN

Draai de achterkant van de zaklamp lichtjes met de klok mee vast totdat het aangaat in de laagste stand. Draai de achterkant volledig vast om de hoogste stand te activeren. Draai tegen de klok in om het licht weer uit te zetten.

(PL) Polska

INSTRUKCJA OBSŁUGI

Delikatnie przekręć tylną część latarki zgodnie z kierunkiem wskazówek zegara aby włączyć ją w trybie niskim. Całkowite dokręcenie tylnej części latarki uruchomi tryb wysoki. Odkręcenie tylnej części latarki w kierunku przeciwnym do wskazówek zegara wyłączy latarkę.

(DE) Deutsch

BEDIENUNGSANLEITUNG

Die Endkappe im Uhrzeigersinn stückweise drehen bis die Lampe im niedrigen Modus leuchtet. Bis zum Anschlag drehen, um den hohen Modus zu erreichen. Zum Ausschalten gegen den Uhrzeigersinn drehen.

02

(HU) Magyarország

A HASZNÁLAT MÓDJA

Húzza meg enyhén az óramutató járásával megegyező irányba forgatással a hátsó zárókupakot a lámpa alacsony fényerőfokozaton történő bekapcsolásához. Húzza meg teljesen a hátsó zárókupakot a lámpa erős fényerőfokozatra kapcsolásához. A lámpa kikapcsolásához csavarja a zárókupakot az óramutató járásával ellentétes irányba.

(RU) Русский

ИНСТРУКЦИЯ

Слегка закрутите торцевую крышку по часовой стрелке, чтобы включить фонарь в минимальном режиме. Полностью закрутите торцевую крышку, чтобы включить фонарь в максимальном режиме. Чтобы выключить фонарь, открутите крышку.

(ES) Español

CÓMO UTILIZAR

Apriete ligeramente la tapa trasera en el sentido de las agujas del reloj para encender la luz en modo bajo. Apriete completamente la tapa trasera para acceder al modo alto. Gire la tapa trasera en sentido contrario a las agujas del reloj para apagar la luz.

(RO) Românesc

03

MOD DE OPERARE

Strange capul lanternei usor pentru a porni pe modul mic. Strange capul lanternei total pentru a accesa modul mare. Desurubeaza capul lanternei pana ce lanterna se opreste.

(UA) Ukrainian

ВИКОРИСТАННЯ

Злегка затягніть задню кришку за годинниковою стрілкою, щоб увімкнути низький режим. Повністю затягніть задню кришку, щоб отримати увімкнуту високий режим. Обертайте задню кришку проти годинникової стрілки щоб вимкнути світло.

(JP) 日本語

操作方法

時計回りに軽くテールキャップを回してlowモードに入ります。きつくテールキャップを締め込むとhighモードに入ります。反時計回りにテールキャップを回して消灯します。

(KR) 한국어

작동방법

시계 방향으로 테일캡을 조금씩 돌리면 로우 모드로 라이트가 켜지며 끝까지 돌리면 하이 모드가 됩니다. 반시계 방향으로 돌리면 꺼집니다.

04

(TH) ไทย

วิธีการใช้งาน

ขณะที่ไฟฉายอยู่ในสถานะปิด

ให้หมุนฝาท้ายไฟฉายตามเข็มนาฬิกาไปอย่างช้า ๆ

ไฟฉายจะติดสว่างในระดับแสงต่ำ และหมุนฝาท้ายต่อไป

ไฟฉายจะเปลี่ยนเป็นระดับแสงสูง คลายฝาท้ายไฟฉายเพื่อปิด

(FR) Français

COMMENT OPÉRER

Tournez légèrement le capuchon de talon dans le sens horaire pour allumer en mode de la lumière légère.

Tournez complètement le capuchon de talon pour allumer en mode de la lumière forte. Tournez le capuchon de talon dans le sens antihoraire pour éteindre la lumière.

(IT) Italia

MODALITÀ DI UTILIZZO

Stringere leggermente in senso orario il tappo della torcia per attivare la modalità a luce bassa. Stringere in maniera completa per attivare la modalità alta. Ruotare in senso antiorario per spegnere la luce.

(SK) Slovenský jazyk

AKO POUŽÍVAŤ

05

Mierne dotiahnite zadný kryt v smere hodinových ručičiek, aby ste zapli svetidlo do režim nízkej úrovne jasu. Úplne dotiahnite zadný kryt, aby ste sa dostali do režimu vysokej úrovne jasu. Otočte zadný kryt proti smeru hodinových ručičiek na vypnutie svetidla.

(PT) Português

COMO OPERAR

Gire levemente a tampa traseira no sentido horário para ligar a luz no modo luz baixo. Gire totalmente a tampa traseira para acessar o modo luz alta. Gire a tampa traseira no sentido anti-horário para desligar a luz.

EU-DECLARATION OF CONFORMITY



EU-Declaration of Conformity can be found here:
<https://olightworld.com/ec-declaration>

06

WARRANTY

Within 30 days of purchase: Contact the original seller for repair or replacement.

Within 2 years of purchase: Contact Olight for repair or replacement.

This warranty does not cover normal wear and tear, modifications, misuse, disintegrations, negligence, accidents, improper maintenance, or repair by anyone other than an Authorized retailer or Olight itself.

USA Customer Support: cs@olightstore.com

Global Customer Support:
customer-service@olightworld.com

Visit www.olightworld.com to see our complete product line of portable illumination tools.

OLIGHT

Dongguan Olight E-Commerce Technology Co., Ltd

4th Floor, Building 4, Kegou Industrial Park, No 6 Zhongnan Road, Changan Town, Dongguan City, Guangdong, China.

Made in China

RoHS



UK
CA

CE



3.4000.0420

www.DrMemory.com/Olight

A 03. 17. 2022