

IN THE BOX

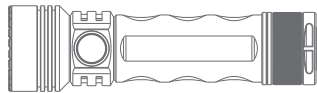

Seeker 2
(with Battery)



USB Magnetic
Charging Cable

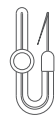

Lanyard

SPECIFICATIONS

TURBO	3,000 ± 600 lumens	3-155mins	220m	12.100cd	
HIGH	1,200 ± 600 lumens	110-50mins	135m	4.550cd	
MEDIUM	300lumens	13h	68m	1.150cd	
LOW	50lumens	72h	28m	190cd	
MOON	5lumens	15days	10m	25cd	

	IPX8 (2m)		1.5m		185g / 6.53oz (including Battery)
--	-----------	--	------	--	--------------------------------------

BODY MATERIAL: AL6061-T6 aluminum alloy.

* All performance measurements in accordance with ANSI/NEMA FL1-2009 standards.

* The minimum output at Turbo and high mode is 600 lumens.

Seeker 2

Thank you for purchasing this Olight Product. Before use, please read the manual carefully!

PRODUCT OVERVIEW

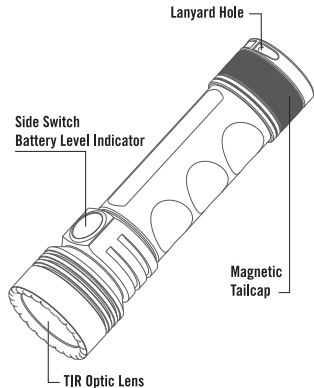

BEFORE FIRST USE

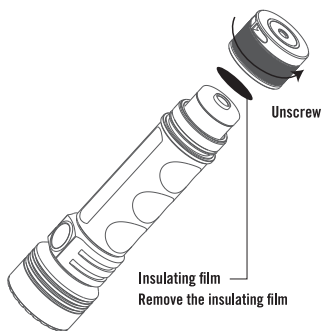

Insulating film
Remove the insulating film

BATTERY LEVEL INDICATOR

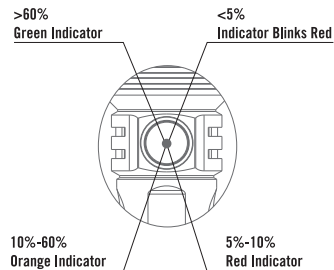

NOTE: Under moonlight, when the battery power is more than 10%, the indicator won't turn on; when the battery power is less than 10%, the indicator will light up red or the red indicator blinks.

CHARGING

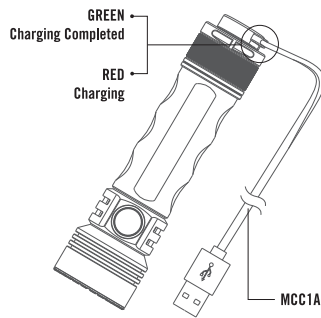

* Connect the magnetic USB end of the charging cable (MCC1A) to an external USB power source, then attach the other end of the magnetic charging cable to the charging port. It takes no more than 6 hours to fully charge the light.

* Before first use please fully charge the product.

CONTENTS

(EN) English 01

(CHS) 简体中文 02

(FI) Finnish 02

(NO) Norwegian 03

(SV) Swedish 04

(NED) Nederland 06

(PL) Polska 07

(DE) Deutsch 08

(HU) Magyarország 09

(RU) Русский 11

(ES) Español 12

(RO) Romanesc 14

(JP) 日本語 15

(FR) Français 16

(BG) български 17

(IT) Italia 19

(EN) English

HOW TO OPERATE

ON/OFF: Single click the side switch to turn the light on/off. When the light is turned on, it will turn to the previous brightness level selected before the light was turned off. (Only the moonlight, low, medium and high mode can be memorized when the flashlight is switched off. The turbo mode is memorized as high mode. The strobe mode cannot be memorized).

CHANGE BRIGHTNESS LEVEL: When the flashlight is on, press and hold the side switch to automatically cycle through the moonlight, low, medium, high, and low modes. The mode is selected when the side switch has been released.

MOONLIGHT: When the flashlight is off, press and hold the side switch for about one second to access the moonlight mode.

DIRECT ACCESS TO TURBO: Enter and exit Turbo mode: quickly double click the side switch to enter Turbo mode, and quickly double-click the side switch again to exit Turbo mode. When the memorized mode is on high, quickly double-click the side switch to exit Turbo mode and switch to medium mode. When the memorized mode is Medium, Low, or Moonlight, quickly double click the side switch to exit turbo mode and switch to the previously memorized mode.

STROBE: When the flashlight is on, triple-click the side switch to activate strobe mode. To quit this mode, single click or press and hold the switch.

TIMER: The Seeker 2 has a long (9 minutes) and short (3 minutes) timer when the light needs to be automatically turned off. When the flashlight is on, double click and hold the side switch under the current brightness level to access the timer settings. A single blink accesses the short timer while two blinks accesses the long timer. The flashlight will automatically turn off when the timer is up. After the timer is set, double click and hold the side switch to shift the timer settings. When the timer is up and the user is about to enter the timer again, the light will return to the last timer setting.

LOCKOUT/UNLOCK: When the flashlight is off, press and hold the side switch (for about 2 seconds) to access the button lockout mode (the flashlight will enter the moonlight mode first and will then switch off to signal the lockout mode). Under the lockout mode, press and hold the switch for less than one second without releasing it. The red

indicator below the switch will be on for a short time to signal that the light is still in a lockout mode. To unlock it, keep holding switch for over one second until the moonlight mode is on again.

(CHS) 简体中文

操作

开/关机: 单按按键开、关机。开机时，手电点亮在记忆存储的亮度。(月光、低、中、高亮档在关机时记忆，Turbo记忆为高，Strobe不记忆)。

改变亮度: 长按按键改变亮度，输出从当前亮度开始，按月光->低->中->高->低 顺序改变，释放按键选定亮度。

开启月光: 关机状态下按下按键1秒以上，月光开启，如前次关机为月光，单按按键。

Turbo与返回: 快速双按按键进入Turbo，再次双按返回，如记忆档为高亮档或中亮档，输出中亮档。如记忆档为低亮或月光，输出记忆档。

开启爆闪: 快速连按按键三次或以上进入爆闪，单按或长按操作退出爆闪。

定时关机: 手电可设置两种指定的点亮时间：长定时（9分钟）与短定时（3分钟）。开机后，在当前亮度下，双按按键并保持输出一次为短定时，闪两次为长定时，计时结束自动关机。在计时过程快速双按按键并保持切换定时设置。第一次定时结束后，再次进入定时设置，使用前次定时时长。

锁键与解锁: 关机状态下，按下按键（约2秒）直至见到月光熄灭，手电进入锁键状态。对于非解锁操作，按键底部红色指示灯短时间亮起提示。按下按键（约1秒）直至手电亮起月光，手电自动解锁。

(FI) Finnish

KÄYTTÖOHJEET

PÄÄLLE/POIS: Paina sivussa olevaa nappia kytkeäksesi valon päälle/pois. Kun valo on kytketty taas päälle, se palaa aiemmin valitun kirkkaustason mukaisena. (Vain tilat yövalo, himmeä, keskitaso ja kirkas voidaan tallentaa muistiin, kun taskulamppu on sammutettu. Turbo tallennetaan muistiin "kirkas"-tilana. Strobovalo ei voida tallentaa muistiin).

VAIHDA KIRKKAUSTASOA: Kun taskulamppu on päällä, paina

ja pida sivun virtanappia pohjassa vaihtaaksesi automaattisesti yövalo, himmeä, keskitaso ja kirkas -tilojen välillä. Tila valitaan vapauttamalla virtanappi.

MOONLIGHT TILA: Valaisimen ollessa sammuksissa paina kytkintä pitkään pohjassa. Valaisin sytty moonlight tilaan, eli alhaisimpaan tehotilaan. Tehotila pysyy muistissa.

TURBO-TOIMINTO: Siirty turbo-tehotilaan kaksoisklikkaamalla kytkintä ja palaa edelliseen tilaan kaksoisklikkaamalla kytkintä uudestaan. Kun muistissa on High-tehotila, Turbo-tilasta poistuminen palauttaa tehotilan Medium-tilaan. Kun muistissa oleva tehotila on Medium, Low tai Moonlight, Turbo- tilasta poistuminen palauttaa edellisen kerran käytettyyn tehotilaan.

AJASTIN: Seeker 2 issa on pitkä (9 minuuttia) ja lyhyt (3 minuuttia) ajastin, joka kytkee valon automaattisesti pois päältä. Kun taskulamppu on päällä, tuplalinkkaa ja pida virtanappia pohjassa sen hetkellä kirkkaustasolla päästäksesi ajastinasetuksiin. Yksi valonvähähdys merkitsee lyhyttä ajastinta, kun taas kaksi vähähdystä kytkevät päälle pitkän ajastimen. Taskulamppu sammuu automaattisesti, kun ajastin on käytössä. Kun ajastin on asetettu, tuplalinkkaa ja pida pohjassa virtanappia vaihtaaksesi ajastimen asetusten välillä. Kun ajastimen aika on täynnä ja käyttäjä haluaa käyttää ajastinta uudelleen, valo palaa viimeisimpään ajastinasetukseen.

NÄPPÄINLUKKO: Valaisimen ollessa sammutettuna, pida kytkintä pitkään pohjassa (n. 2 sekuntia), valaisin käy ensin moonlight-tilassa jonka jälkeen valo sammuu. Valon sammussa valaisin siirtyy näin näppäinlukk- tilaan. Näppäinlukituksen poisto onnistuu pitämällä kytkintä pitkään painettuna, valaisin sytty moonlight-tilaan, jonka jälkeen valaisimen näppäinluko on avattu.

(NO) Norwegian

HOWDAN BRUKE LYKTEN

PÅ/AV: Trykk en gang på sidebryteren for å slå lyset på/av. Når lyset slås på, vil det ha den samme lysstyrken som når det ble slått av. (Kun nattlys, lav, middels og høy modus lagres når lommelykten er slått av. Turbo-modus blir lagret som høy modus. Strobemodus kan ikke lagres).

JUSTERE LYSSTYRKE: Når lommelykten er på, holder du inn sidebryteren for automatisk til å bla gjennom modusene nattlys, lav, middels, høy. Modus velges når sidebryteren slippes.

MOONLIGHT NIVÅ: Når lommelykten er av, trykk og hold sidebryteren i over ett sekund for å få tilgang til moonlight. Visst lagret modus er moonlight, klikk en gang på sidebryter for å aktivere.

AKTIVER OG DEAKTIVER TURBOMODUS: Et raskt dobbeltklikk på sidebryteren vil aktivere Turbo og et raskt dobbeltklikk igjen vil deaktivere Turbo. Når den memoriserte modusen er på høy, vil et raskt dobbeltklikk på sidebryteren deaktivere Turbo og bytte til medium. Når den memoriserte modusen er Medium, Lav eller Moonlight, vil et raskt dobbeltklikk på sidebryteren deaktivere Turbo og gå tilbake til sist brukte modus.

STROBE: Raskt trippelklikk på sidebryteren aktiverer strobe. Avsluttes ved et enkelt trykk eller hold inne bryteren.

TIDSUR: Seeker 2 har en lang (9 minutter) og kort (3 minutter) nedtelling for når lyset skal slås av automatisk. Når lommelykten er slått på, hold inne sidebryteren under gjeldende lysstyrke for å få tilgang til timerinnstillingene. Et enkelt blink aktiverer kort nedtelling og to blink aktiverer lang nedtelling. Lommelykten slår seg av automatisk når tiden er tatt ned. Når tidsuret er stilt inn, hold inne sidebryteren å andre tidsinnstillingen. Når tiden er tatt ned og brukeren går inn i timerinnstillingene igjen, vil lyset settes til sist brukte timerinnstillingen.

KNAPPELÅS: Når lommelykten er av, trykk og hold sidebryteren (i ca 2 sekunder) for å få tilgang til knappelås (lykten vil først gå inn i moonlight for deretter å slå seg av å indikere knappelås) Ved knappelås, trykk og hold bryteren i mindre enn ett sekund uten å slippe den, den røde indikatoren under knappen vil lyse kort tid for å indikere knappelås. For å låse opp, hold inne bryteren i over ett sekund til lykten aktiverer moonlight.

(SV) Swedish

ANVÄNDNING

PÅ/AV: Tryck en gång på kopplingen på sidan för att slå på/av lyset. När lyset slås på så kommer det att återgå till den föregående nivån av ljusstyrka som var vald innan lyset slogs av. (Endast månlys, låg, medium och hög justering är de som kan memoreras när ficklampan är avslagen. Turbo justeringen är memorerad som hög justeringar. Strobe

justeringen kan inte memoreras).

FÖRÄNDRA NIVÅN PÅ LJUSSTYRKAN: När ficklampan är på, tryck och håll kopplingen på sidan för att automatiskt cirkulera mellan månlys, låg, medium och hög justering. Justeringen väljs när kopplingen på sidan släpps.

MOONLIGHT-LÅGE: När ficklampan är avstängd, tryck och håll strömbrytaren nedtryckt i en sekund för att aktivera moonlight-låget.Släcks lampan när moonlight- låget är aktivt, så memorerar lampan effektlåget och aktiverar det igen när lampan åter tänds.

DIREKT TILLGÅNG TILL TURBO: Taktivera och avaktivera turbo-låge genom att snabbt dubbelklicka på sidoknappen. När turbo-låget aktiveras memoreras lampans senast använda låge. När turbo-låget sedan avaktiveras går den tillbaka till det senast använda låget. Detta gäller alla memorerade lågen utan high mode. När high mode är aktivt innan turbolåge, och turbo-låge sedan avaktiveras går lampan istället tillbaka till medium.

STROBE: Trippelklicka på strömbrytaren för att aktivera strobe-låget. För att avaktivera strobe, tryck en gång eller håll strömbrytaren nedtryckt.

TIMER: Seeker 2 har en lång (9 minuter) och en kort (3 minuter) timer för när lyset automatiskt ska stängas av. När ficklampan är på, tryck två gånger och håll i kopplingen på sidan under den nuvarande ljusstyrkan för att få tillgång till timer inställningarna. En enskild blinkning indikerar tillgång till den korta timern medan två blinkningar indikerar tillgång till den långa timern. Ficklampan kommer automatiskt stängas av när timern har gått ut. Efter att timern har ställts in, tryck två gånger och håll i kopplingen på sidan för att skifta timerinställning. När tiden för timern har nåtts och användaren är på väg att ta del av timern igen så kommer lyset att återkomma i enlighet med sista timer inställningen.

KNAPPELÅS: När lampan är avstängd, håll strömbrytaren nedtryckt i två sekunder för att aktivera knappelåset (lampan aktiverar först moonlight-låget för att sedan övergå till knappelås). När knappelåset är aktiverat och om strömbrytaren hålls nedtryckt i mindre än ensekund, lyser strömbrytaren rött för att indikera att knappelåset är aktivt. Tryck och håll strömbrytaren nedtryckt i över en sekund för att avaktivera knappelåset och återgå till moonlight-låget.

(NED) Nederland

GEbruIK HOE WERKT

AAN/UIT: Klik eenmaal op de zijschakelaar om de zaklamp aan of uit te schakelen. Wanneer het licht weer is ingeschakeld, zal het terugkeren naar het vorige helderheidsniveau dat werd geselecteerd voor de uitschakeling.

VERANDER HELDERHEIDSNIVEAU: Als de zaklamp is ingeschakeld, drukt u op de zijschakelaar en houdt u deze ingedrukt om automatisch door de standen maanlicht, laag, gemiddeld, hoog en laag te lopen. De stand wordt geselecteerd wanneer de zijschakelaar wordt losgelaten.

MAANLICHT MODUS: Houdt de schakelaar één seconde vast in de UIT-stand om de zaklamp direct aan te zetten in de laagste lichtsterkte.

BEDIENEN TURBO STAND: Tweemaal dubbelklikken op de zij schakelaar om direct naar de (hoogste) turbo stand te schakelen. Door nogmaals twee keer te klikken kom je weer terug naar de laatste ingestelde stand. Door snel tweemaal te klikken op de zijschakelaar schakelt de lamp naar de (hoogste) turbo stand, om deze te verlaten nogmaals tweemaal snel klikken. De high stand wordt altijd opgeslagen als medium.

STROBOSCOOP MODUS: Druk drieemaal op de schakelaar in de AAN-stand om de strobe functie aan te zetten.

TIMER: De Seeker 2 heeft een lange (9 minuten) en korte (3 minuten) timer wanneer het licht automatisch moet worden uitgeschakeld. Als de zaklamp aan staat, dubbelklikken op de zijschakelaar en houd deze ingedrukt op het huidige helderheidsniveau voor toegang tot de timer-instellingen. Een enkele knippering geeft toegang tot de korte timer terwijl twee knipperingen de lange timer start. De zaklamp wordt automatisch uitgeschakeld wanneer de timer om is. Nadat de timer is ingesteld, dubbelklik en houd de zijschakelaar ingedrukt om de timer-instellingen te veranderen. Wanneer de timer om is en de gebruiker is op het punt staat om de timer opnieuw in te voeren, zal het licht teruggaan naar de laatste timerinstelling.

VERGRENDELEN/ ONTGRENDELEN: Als de zaklamp is uitgeschakeld, houdt u de zijschakelaar (ongeveer 2 seconden) ingedrukt, voor toegang tot de knop lockout mode (de zaklamp

zal eerst even in de maanlicht stand branden en vervolgens uit schakelen naar de lockout stand).In de vergrendelde stand, wanneer u de schakelaar voor minder dan een seconde indrukt, zal het rode lampje onder de schakelaar even oplichten om de vergrendelde functie aan te geven. Om te ontgrendelen, houdt u de schakelaar voor meer dan een seconde ingedrukt tot de maanlicht modus aanspringt. Nu is de lamp ontgrendeld en kan u alle functies weer bedienen.

(PL) Polska

OBsŁUGA

WŁ./WYL: Jedno kliknięcie bocznym przełącznikiem włącza/wyłącza światło. Zapalona światło świeci na poziomie jasności ustawionym przed wyłączeniem. Przy wyłączonym miganiu, można zapamiętać tylko tryb światła: księżyc, niski, średni i wysoki. Tryb turbo jest zapamiętywany jako tryb wysoki. Nie można zapamiętać trybu ostrzegawczego).

ZMIANA POZIOMY JASNOŚCI: Naciśnięcie i przytrzymanie bocznego przełącznika, w trakcie migania światła, powoduje automatycznie przechodzenie między trybami światła: księżycza, niskiego, średniego i wysokiego. Tryb zostaje wybrany w momencie zwolnienia naciśku na przełącznik.

TRYB MOONLIGHT: Przy wyłączonej latarce naciśnij i przytrzymaj włącznik ponad 1 sekundę w celu uruchomienia trybu Moonlight. Jeżeli zapamiętany został tryb moonlight, ponownie uruchomienie latarki uaktywni ten tryb.

WŁ./WYL. TRYBU TURBO: Szybkie dwukrotne kliknięcie na przycisk boczny spowoduje włączenie trybu Turbo. Ponownie szybko podwójne wciśnięcie przycisku spowoduje wyjście z tego trybu. Jeżeli ostatnim zapamiętanym trybem jest tryb wysoki, szybkie dwukrotne wciśnięcie przycisku spowoduje wyjście z trybu Turbo i przełączenie w tryb średni. Kiedy zapamiętanym trybem jest tryb: średni, niski lub tryb Moonlight, szybkie podwójne wciśnięcie przycisku spowoduje wyjście z trybu turbo i przełączenie w poprzedni zapamiętany tryb.

TRYB STROBO: Szybko trzykrotnie naciśnij włącznik celem uruchomienia trybu strobo.W celu opuszczenia trybu strobo kliknij lub wcisnij i przytrzymaj przycisk.

TIMER: Seeker 2 posiada timer na długi (9 minut) i krótki (3

minuty) okres czasu, po którym światło automatycznie się wyciączy. W trakcie migania światła, podwójne kliknięcie i przytrzymanie bocznego przełącznika, przy danym poziomie jasności świecenia, daje dostęp do ustawień timera. Pojedyncze błyśnięcie daje dostęp do timera krótkiego czasu, a dwa błyśnięcia – do długiego. Po upływieciu czasu timera, miganie automatycznie się wyciączy. Po ustawieniu timera, podwójne kliknięcie i przytrzymanie bocznego przełącznika przelączy ustawienia timera. Kiedy upływie czas timera i użytkownik będzie chciał do niego ponownie wejść, wtedy światło wróci do poprzednich ustawień timera.

BLOKOWANIE/ODBLOKOWANIE: Przy wyłączonej latarce nacisnąć i przytrzymaj włącznik przez około 2 sekundy aby zablokować przycisk (latarka uruchomi się na moment w trybie moonlight, a następnie zgśnie potwierdzając tym samym blokadę). Przy zablokowanej latarce naciśnięcie przycisku i przytrzymanie go krócej niż 1 sekundę spowoduje zapalenie się czerwonego wskaźnika poniżej włącznika na krótką chwilę, sygnalizując blokadę. W celu odblokowania latarki naciśnij i przytrzymaj przycisk ponad 1 sekundę, do chwili aż latarka uruchomi się w trybie moonlight.

(DE) Deutsch

BEDIENUNG DER TASCHENLAMPE

EIN/AUS: Einzelklick auf den seitlichen Schalter, um das Licht ein-/auszuschalten. Bei eingeschaltetem Licht, stellt es sich auf den vor dem Ausschalten gewählten vorherigen Helligkeitsstand zurück. (Bei abgeschalteter Taschenlampe können nur Mondlicht, der Niedrig-, Mittel- und Hoch-Modus gespeichert werden. Der Turbo-Modus wird als Hoch-Modi gespeichert. Der Strobe-Modus kann nicht gespeichert werden).

ÄNDERN DES HELLIGKEITSPEGELS: Bei eingeschalteter Taschenlampe, drücken und halten Sie den seitlichen Schalter, um automatisch die Mondlicht-, Niedrig, Mittel- und Hoch-Modi durchzulaufen. Durch Loslassen des seitlichen Schalters wird der Modus gewählt.

MONDLICHT -MODUS: Bei ausgeschalteter Leuchte Schalter für länger als 1 Sekunde gedrückt halten und Modus-Memory beim erneuten Einschalten.

TURBO MODUS EIN- UND AUSSCHALTEN: Sie gelangen in den Turbo-Modus indem Sie den Seitenschalter schnell

doppelklicken. Wenn Sie den Seitenschalter dann nochmals schnell doppelklicken, verlassen Sie den Turbomodus wieder. Wenn der zuvor gespeicherte Modus der ‚Turbo Modus‘ ist, dann doppelklicken Sie den Seitenschalter schnell um den Turbo Modus zu verlassen und in den ‚Mittleren Modus‘ zu wechseln. Wenn der zuvor gespeicherte Modus der ‚Mittlere Modus‘, der ‚Niedrige Modus‘ oder der ‚Moonlight Modus‘ ist, dann doppelklicken Sie den Seitenschalter um den ‚Turbo-Modus‘ zu verlassen und um in den zuvor gespeicherten Modus zu wechseln.

STROBEMODUS (MODUS ZUR ABWEHR VON ANGREIFERN): Der Strobe-Modus wird durch einen schnellen Dreifachklick aktiviert. Zum Verlassen des Strobe-Modus klicken Sie einfach oder drücken und halten Sie den Seitenschalter.

TIMER: Der Seeker 2 hat einen Langzeit- (9 Minuten) und Kurzzeit- (3 Minuten) Timer, falls ein automatisches Ausschalten des Lichts notwendig ist. Bei eingeschalteter Taschenlampe, öffnen Sie die Timer Einstellungen, indem Sie mit einem Doppelklick auf den seitlichen Schalter drücken und dann den Schalter auf dem aktuellen Helligkeitspegel halten. Ein einmaliges Klicken öffnet den Kurzzeit-Timer, ein doppeltes Klicken öffnet den Langzeit-Timer. Die Taschenlampe schaltet sich automatisch bei einem abgelaufenen Timer aus. Nach dem Einstellen des Timers, wechseln Sie die Timer-Einstellungen mit einem doppelten Klick und Halten des seitlichen Schalters. Wenn der Timer abgelaufen ist und der Benutzer den Timer wieder einstellen möchte, geht das Licht auf die letzte Timer-Einstellung zurück.

SPERREN/ AUFSCHLIESSEN: Wenn die Lampe ausgeschaltet ist, drücken und halten Sie den Schalter für einige Sekunden. Der Mondlichtmodus wird kurz aktiviert, im Anschluss schaltet sich die Lampe wieder aus und die Transportsicherung (Lockmodus) ist aktiviert. Das heißt, die Lampe reagiert nicht mehr auf einen normalen Druck des Seitenschalters und ist damit gegen unbeabsichtigtes Einschalten, z.B. beim Transport im Rucksack, geschützt. Beim Betätigen des Schalters wird eine aktivierte Transportsicherung durch eine rote Indikatorlampe signalisiert. Zum Deaktivieren der Transportsicherung, drücken und halten Sie den Seitenschalter für ca. drei Sekunden.

(HU) Magyarország

HASZNÁLAT

BE/KI: Kattintson egyszer az oldalsó kapcsolóra a lámpa fel-/lekapcsolásához. Amikor a lámpa fel van kapcsolva, vissza fog térni az előzőleg kiválasztott fényerő szinthez, mielőtt a lámpát lekapcsolja. (Amikor a lámpa le van kapcsolva, csak az éjszakai, alacsony, közepes és magas mód tárolható. Magas módként turbo mód van bekapcsolva. A villogó üzemmódot nem lehet beprogramozni).

FÉNYERŐ SZINTJÉNEK MEGVÁLTOZTATÁSA: Amikor a lámpa fel van kapcsolva, az oldalsó kapcsolót nyomja meg és tartsa lenyomva, hogy automatikusan váltszon az éjszakai, alacsony, közepes, magas és alacsony módok között. Amikor az oldalsó kapcsoló megjelenik, akkor ki van választva a mód.

HOLDFÉNY ÜZEMMÓD: A holdfény üzemmód aktiválásához a kikapcsolt lámpa kapcsolóját körülbelül 1 másodpercig kell nyomva tartani. Abban az esetben, ha a lámpa holdfény funkcióban lett kikapcsolva, akkor a kapcsológomb egyszeri lenyomásával hívható elő.

A TURBÓ ÜZEMMÓD BE- ÉS KIKAPCSOLÁSA: Az oldalkapcsoló két egymást követő gyors megnyomásával bekapcsolható, újabb két egymást követő gyors megnyomásával kikapcsolható a turbó üzemmód. Ha a magas fényerőfokozat az elmentett üzemmód, az oldalkapcsoló két egymást követő gyors megnyomásakor kikapcsol a turbó üzemmód és a lámpa közepes fényerőfokozatra áll. Ha az elmentett üzemmód közepes, alacsony vagy holdfény üzemmód, az oldalkapcsoló két egymást követő gyors megnyomásakor kikapcsol a turbó üzemmód és a lámpa a korábban elmentett üzemmódra áll.

SZTROBOSZKÓP: Háromszor gyorsan le kell nyomni a kapcsoló gombot egymás után a stroboszkóp mód eléréséhez. A stroboszkóp mód kikapcsolásához egyszer le kell nyomni és nyomva kell tartan a kapcsolót.

IDŐZÍTŐ: Az Seeker 2 egy hosszú (9 perces) és egy rövid (3 perces) időzítőt rendelkezik arra az esetre, ha automatikusan ki kell kapcsolnia a lámpát. Amikor a lámpa fel van kapcsolva, duplán kattintson és tartsa lenyomva az oldalsó kapcsolót a jelenlegi fényerő szinten, hogy hozzáfértjen az időzítő beállításaihoz. Egy villantással a rövid időzítőt, míg kettővel a hosszú időzítőt érheti el. A lámpa automatikusan ki fog kapcsolni, amikor az időzítő lejárt. Miután az időzítőt beállította, az oldalsó kapcsolóra való dupla kattintással és annak lenyomásával válthat az időzítő beállításai között. Amikor az időzítő lejár és a felhasználó újra be akar lépni az

időzítőbe, a lámpa visszatér az időzítő legutolsó beállításához.

BILLENTYŰZŐÁR FUNKCIÓ: A kikapcsolt állapotban lévő lámpán tartsa kb. 2 másodpercig nyomva az oldalkapcsolót. A lámpa holdfény üzemmódba vált, majd kikapcsol. Lezárt állapotában a lámpa az oldalkapcsoló véletlen benyomódásá eseten sem kapcsolódik be. A lezárt állapotban lévő lámpán tartsa nyomva az oldalkapcsolót kb. 1 másodpercig, a holdfény bekapcsolása jelzi a feloldást. Lezárt állapotban a kapcsoló megnyomása esetén (1 másodpercnél rövidebb ideig) a kapcsoló piros visszajelzője villan fel.

(RU) Русский

УПРАВЛЕНИЕ ФОНАРЕМ

РЕЖИМ ВКЛ/ВЫКЛ: Чтобы включить или выключить свет нажмите один раз на боковой переключатель. Когда свет включен, он вернётся на прежний уровень яркости, выбранный до его выключения. (При выключении фонарика можно запомнить только режимы лунного света, низкий, средний и высокий. Режим turbo запоминается как высокий режим. Режим стробоскопа нельзя запомнить).

ИЗМЕНЕНИЯ УРОВНЯ ЯРКОСТИ: Когда фонарик включён, нажмите и удерживайте боковой переключатель, чтобы автоматически просмотреть режимы лунного света, низкий, средний и высокий. Как только Вы отпустите боковой переключатель, режим будет выбран.

РЕЖИМ МУНЛАЙТ: Для активации режима мунлайт зажмите и удерживайте кнопку более 1 секунды, когда фонарь выключен. Если последний выбранный режим был мунлайт, то при повторном включении фонарь включится именно на нем.

ПРЯМОЙ ДОСТУП К ТУРБО РЕЖИМУ: Турбо режим: переход в Турбо режим осуществляется быстрым двойным нажатием на кнопку смены режимов, последующее двойное нажатие активирует ранее сохраненный режим. Когда сохраненный режим максимальный, то переход из Турбо режима активирует средний режим. Если сохраненный режим средний, минимальный или мунлайт, то выход из Турбо

режима активирует ранее сохраненный режим.

РЕЖИМ СТРОБОСКОП: Активируется тройным быстрым нажатием на кнопку. Сменить данный режим можно либо однократным нажатием, либо удержанием кнопки.

ТАЙМЕР: Фонарь Seeker 2 оснащён "длинным" (9 минут) и "коротким" (3 минуты) таймером в случае, когда свет должен быть автоматически выключен. Когда фонарик включен, дважды щёлкните и удерживайте боковой переключатель под текущим уровнем яркости, чтобы открыть настройки таймера. Одно мигание предоставляет доступ к короткому таймеру, а два - к длинному. Фонарик автоматически выключается, когда заканчивается время на таймере. После того, как таймер установлен, дважды щёлкните и удерживайте боковой переключатель, чтобы переключиться между настройками таймера. Когда время на таймере заканчивается, и пользователь хочет снова установить его, свет вернётся к последней настройке таймера.

БЛОКИРОВКА/РАЗБЛОКИРОВКА ФОНАРЯ: При выключенном фонаре нажмите и удерживайте кнопку для доступа к режиму блокировки (фонарь сперва активирует режим мунлайт, а далее переключится в режим блокировки). При данном режиме, зажмите и удерживайте кнопку около 2 секунд, не отпуская, после этого фонарь снова активирует режим мунлайт. Для отключения блокировки просто нажмите и удерживайте кнопку около 2 секунд и затем отпустите.

(ES) Español

COMO OPERAR

ENCENDER/APAGAR: Sólo con un clic en el botón lateral se enciende la luz que identifica el estado encendido / apagado. Cuando la luzcita se enciende, volverá al nivel de brillo anterior seleccionado antes de estar la luz apagada. (Sólo el modo de luz de la luna, luz baja, media y alta puede ser memorizada, cuando la linterna está apagada. El modo turbo se memoriza como modo alto. El modo de luz estroboscópica no se puede memorizar).

NIVEL DE CAMBIO DE NIVEL DE BRILLO: Cuando la linterna está encendida, apriete y mantenga apretado el interruptor lateral para pasar cíclicamente a través de los modos de la luz de la luna, de luz baja, mediana, alta. El modo se selecciona después de poner el interruptor en posición libre.

MODO ULTRABAJO: Con la linterna apagada, mantenga presionado el botón lateral por mas de un Segundo y la linterna se encenderá en el modo ultrabajo. Si el modo memorizado es el ultrabajo, solo presione una vez el botón lateral.

ENTRA Y SAL DEL MODO TURBO: Haz doble click rápidamente en el switch lateral para entrar al modo Turbo, y para salir haz doble click rápidamente en el switch lateral. Cuando el modo memorizado este en alto, haz doble click rápidamente en el switch lateral para salir del modo Turbo y cambias a modo medio. Cuando el modo memorizado este en medio, bajo o moonlight, haz doble click en el switch lateral para salir del modo Turbo y cambias al modo memorizado anterior.

STROBO: Haga triple click sobre el botón lateral para acceder al modo strobo. Para quitarlo, presione el botón lateral una vez.

TEMPORIZADOR: Seeker 2 tiene un temporizador largo (9 minutos) y corto (3 minutos), cuando se necesita que la luz se apague automáticamente. Cuando la linterna está encendida, apriete y mantenga apretado el interruptor lateral bajo el nivel actual de brillo para acceder a las configuraciones del temporizador. Al parpadear una vez, accede al temporizador corto, mientras que dos parpadeos acceden al temporizador largo. La linterna se apagará automáticamente, cuando el temporizador vuelva estar activo. Al configurar el temporizador, apriete y mantenga apretado el interruptor lateral para cambiar las configuraciones del temporizador. Cuando el temporizador vuelva estar activo y el usuario tendrá la intención de entrar de nuevo en el temporizador, la luz volverá a la última configuración.

BLOQUEO Y DESBLOQUEO: Con la linterna apagada, mantenga presionado el botón lateral durante dos segundos, la linterna se encenderá en el modo ultrabajo y luego se apagará quedando bloqueada. Mantenga presionado el botón lateral durante un segundo y se encenderá el indicador rojo que indica el bloqueo de la linterna. Para desbloquearla, mantenga presionado el botón lateral por mas de un Segundo y la linterna quedará desbloqueada y se encenderá en el modo ultrabajo.

(RO) Romanes

MOD DE OPERARE

ON/OFF: Un singur clic pe butonul lateral pentru a activa/ dezactiva lumina. Când lumina e aprinsă, se va reveni la nivelul de luminozitate selectat anterior, înainte ca lumina să fi fost stinsă. (Numai lumina de veghe, modul scăzut, mediu și intens pot fi memorate când lanterna este stinsă. Modul turbo este memorat ca mod intens. Modul stroboscopic nu poate fi memorat).

SCHIMBAREA NIVELULUI DE LUMINOZITATE: Cu lanterna aprinsă, apăsați și mențineți apăsat comutatorul lateral pentru atrece automat prin modulele lumină de veghe, intens, mediu și scăzut. Modul se selectează când comutatorul este eliberat.

MODUL MOONLIGHT: Din modul oprit se tine apasat butonul lateral pentru 1 sec. Acest mod se memoreaza.

Accesare mod Turbo: Apasați rapid dublu-click pe butonul lateral pentru accesarea modulul Turbo, pentru a iesii din modul turbo apasati din nou dublu-click. Daca modul memorat este -mare-, apasand dublu-click pentru a iesii din modul -turbo- lanterna trece pe modul -mediu-. Daca starea memorata este unul din module: mediu, mic sau moonlight, apasand dublu-click lanterna trece pe modul memorat anterior.

STROBOSCOPI: Triplu-click pe butonul lateral pentru accesarea modulul stroboscop. Pentru a iesi din acest mod click sau tieti apasat butonul lateral.

CRONOMETRU: Seeker 2 are o perioadă de cronometrare mai lungă (de 9 minute) și una mai scurtă (de 3 minute) când lumina se va tinge automat. Când lumina este aprinsă, faceți dublu clic și mențineți comutatorul lateral la nivelul de luminozitate current pentru a accesa setările de cronometrare. Cu o singură licărire se accesează perioada de cronometrare mai scurtă, cu două licăririi se accesează perioada de cronometrare mai lungă. Lumina se va stinge automat la finalizarea perioadei de cronometrare. După setarea perioadei de cronometrare, faceți dublu clic și mențineți apăsat comutatorul lateral pentru a comuta între setările de cronometrare. Când perioada de cronometrare este gata și utilizatorul este pe punctual de a intra din nou în mod cronometrare, lumina va reveni la ultima setare de

cronometrare.

BLOCARE / DEBLOCARE: Din modul oprit, mentineti apasat butonul lateral pentru 2 secunde. Lanterna va porni in modul moonlight si apoi se va opri, butonul blocandu-se. Pentru deblocare se tine apasat butonul pana ce lanterna se aprinde. Led-ul de semnalizare se va aprinde rosu pentru a indica blocarea butonului.

(JP) 日本語

オン/オフ: 月光、低、中、高のモードスイッチを1回クリックして、ライトをオン/オフすることができます。ライトがオンの場合、電源オフになる前の明るさに戻ります（フラッシュライトの電源がオフの場合、月光、低、中、高のモードのみ記憶されます。ターボモードは高モードとして記憶されます。ストロボは記憶されません。）

明るさを変更する: フラッシュライトがオンの状態で月光、低、中、高のモードスイッチを押し続けますと自動的に月光、低、中、高、低のモードのサイクルになります。サイドスイッチを離れた時のモードが選択されます。

Moonlightモード: 消灯時に、スイッチを1秒以上長押しするとムーンライトモードになります。最後に使ったモードはMoonlightモードでしたら、消灯状態から1回押すとMoonlightモードになります。

Turboモードへの直接アクセス: スwitchを素早くダブルクリックするとTurboモードになります，再度ダブルクリックすると戻ります（注意：最後に使ったモードはHighモードの場合、戻った時Mediumモードで点灯します。Highモード以外の場合（Medium、LowとMoonlightモードの場合）、戻った時最後に使ったモードで点灯します。）

ストロボモード: 素早く数回（3回以上）スイッチをクリックするとストロボモードになります。スイッチを一度、または長押しするとストロボモードは解除されます。

タイマー: Seeker 2 ボタンは長いタイマー（9

分）と短いタイマー（3分）があり、タイマーが切れるとライトが自動的にオフになります。フラッシュライトがオンの状態で再度スイッチをダブルクリックして押したままにすると、その明るさレベルの状態でタイマーの設定に入ります。1回の点滅は短いタイマー、2回の点滅は長いタイマーになります。フラッシュライトはタイマーが切れると自動的に切れます。タイマー設定後、再度スイッチをダブルクリック後押したままにしてタイマーの設定を変えます。タイマーが切れた時に再度タイマーを使用する場合には、ライトは最後のタイマー設定に戻ります。

ロック/ロックアウト機能: ロック機能は、運搬中の誤点灯を避けるため、一時的にスイッチをスリープさせる機能です。消灯時に、スイッチを長押しする（約2秒間）とスイッチロック状態になります。（ロックされる前にMoonlightモードに入ってから消灯します。）ロックを解除する（ロックアウト）には、ロック状態にスイッチを約1秒間長押しします。（本体が点灯するまでに指を離してください。）

(FR) Français

COMMENT L'UTILISER

ALLUMER/ÉTEINDRE: Cliquez une fois sur l'interrupteur latéral pour allumer/éteindre la lumière. Lorsque la lumière est allumée, elle retournera au précédent niveau de luminosité sélectionné avant que la lumière ait été coupée. (Seuls les modes nocturne, faible, moyen et fort peuvent être mémorisés lorsque la lampe de poche est éteinte. Le mode turbo est mémorisé comme mode fort. Le mode clignotant ne peut pas être mémorisé).

MODIFIER LE NIVEAU DE LUMINOSITÉ: Lorsque la lampe est allumée, appuyez et maintenez l'interrupteur latéral pour automatiquement faire défiler les modes nocturne, faible, moyen et fort. Le mode est sélectionné lorsque l'interrupteur latéral a été relâché.

LUCIOLE: lampe éteinte, appuyer et maintenir l'interrupteur latéral pendant 1 seconde pour activer

le mode très faible luminosité.

ENTREZ ET QUITTEZ LE MODE TURBO:

Double-cliquez rapidement sur le bouton latéral pour passer en mode Turbo, et double-cliquez rapidement sur le bouton latéral pour passer en mode Turbo. Lorsque le mode mémorisé est le mode Fort, double-cliquez rapidement sur le bouton latéral pour quitter le mode Turbo et passer en mode moyen. Lorsque le mode mémorisé est Moyen, Bas ou Clair, double-cliquez rapidement sur le bouton latéral pour quitter le mode turbo et passer au mode précédemment mémorisé.

STROBOSCOPE: Quand la lampe est allumée, un triple clic sur le bouton latéral active le stroboscope. N'importe quelle autre action sur le bouton permettra de quitter ce mode.

MINUTERIE: La lampe de poche Seeker 2 dispose d'une minuterie longue (9 minutes) et courte (3 minutes) lorsque la lumière doit être éteinte automatiquement. Lorsque la lampe est allumée, double-cliquez et maintenez enfoncé l'interrupteur latéral sous le niveau de luminosité actuel pour accéder aux réglages de la minuterie. Un seul clignotement accède à la minuterie courte tandis que deux clignotements accèdent à la minuterie longue. La lampe de poche s'éteindra automatiquement lorsque la minuterie sera écoulée. Après que la minuterie ait été réglée, double-cliquez et maintenez enfoncé l'interrupteur latéral pour commuter les réglages de la minuterie. Lorsque la minuterie est écoulée et que l'utilisateur est sur le point d'entrer à nouveau dans la minuterie, la lumière reviendra au dernier réglage de minuterie.

VERROUILLAGE/DEVERROUILLAGE: Lorsque la lampe est éteinte, presser et maintenir le bouton (pendant environ 2 secondes) pour activer le verrouillage (la lampe s'allumera sur le mode luciole avant de s'éteindre pour signaler le verrouillage). Dans le mode verrouillage, presser et maintenir le bouton pendant moins d'une seconde. Le voyant rouge sous le bouton s'allumera pour signaler que le verrouillage est encore actif. Pour déverrouiller, presser et maintenir le bouton pendant plus d'une seconde ce qui ré-activera le mode luciole.

(BG) Български

НАЧИН НА ЕКСПЛОАТАЦИЯ

17

ВКЛЮЧВАНЕ/ИЗКЛЮЧВАНЕ: Натиснете страничния бутон веднъж, за да включите или изключите фенера. При включване на фенера, нивото на яркост ще бъде същото като преди изключването. (При изключване на фенера могат да се запамятат само следните режими: Лунна светлина, Слаб, Среден, Силен. Турбо режимът се запамятава като Силен. Блиц режимът не може да бъде запаметен).

СМЯНА НА НИВОТО НА ЯРКОСТТА: Когато фенерът е включен, задръжте страничния бутон, за да превключите автоматично между следните режими Лунна светлина, Слаб, Среден, Силен. Режимът се избира, когато пуснете бутона.

ЛУНЕН РЕЖИМ: Когато фенерът е изключен, натиснете и задръжте за малко над една секунда, за да влезете в лунен режим. Ако запаметеният режим е този, просто натиснете бутона за достъп до него.

ВКЛЮЧВАНЕ И ИЗКЛЮЧВАНЕ НА ТУРБО РЕЖИМА: С бърз двоен клик на страничния бутон ще включите турбо режима. С последващ двоен клик, ще излезете от турбо режима. Когато е запаметен високият режим, с бърз двоен клик излезте от турбо и превключете на среден режим. Ако е запаметен среден, нисък или лунен режим, използвайте бърз двоен клик за излизане от турбо режима и превключване на предишния запаметен режим.

ФЛАШ: Бързо натиснете три пъти, за да влезете във флаш режим. За да излезете от него, трябва да натиснете веднъж или да натиснете и да задръжите страничния бутон.

ТАЙМЕР: Seeker 2 има продължителен (9 минути) и кратък (3 минути) таймер, когато фенерът трябва да бъде изключен автоматично. Когато фенерът е включен, натиснете два пъти и задръжте страничния бутон при текущото ниво на яркост, за да влезете в настройките на таймера. Единичното премигане активира краткия таймер, а двойното премигване

18

активира продължителния таймер. Когато времето на турбо изтече, фенерът ще се изключи автоматично. Когато включите таймера, натиснете два пъти и задръжте страничния бутон, за да промените настройките на таймера. Когато времето на таймерът изтече и преди потребителят да го настрои отново, фенерът ще се върне към последните настройки на таймера.

ЗАКЛЮЧВАНЕ/ОТКЛЮЧВАНЕ: Когато фенерът е изключен, натиснете и задръжте страничния бутон за около две секунди, за да стигнете до режим за заключване (фенерът първо ще влезе в лунен режим, след което ще се изключи, за да сигнализира за заключването). В този режим, натиснете и задръжте страничния бутон за по-малко от секунда без да отпускате. Червеният индикатор под бутона ще се включи за кратко, за да сигнализира, че фенерът все още е в режим заключване. За отключване натиснете бутона за над секунда, за да влезете отново в лунен режим.

(IT) Italia

MODI DI UTILIZZO

ON/OFF: Cliccare una volta l'interruttore laterale per accendere/spengere la luce. Quando la luce viene accesa, torna automaticamente al livello di luminosità selezionato prima che venisse spenta. (Solo le modalità luce lunare, bassa, media e alta possono essere memorizzate quando la torcia è spenta. La modalità turbo è memorizzata come modalità alta. La modalità strobo non può essere memorizzata).

MODIFICA DLE LIVELLO DI LUMINOSITÀ: Quando la torcia è accesa, premere e tenere premuto l'interruttore laterale per passare attraverso il ciclo automatico di modalità luce lunare, bassa, media e alta, e bassa. La modalità viene selezionata quando l'interruttore laterale viene rilasciato.

MODI LUNARE: Quando la torcia è spenta, premere e tenere premuto l'interruttore laterale per oltre un secondo per accedere alla modalità lunare. Se la modalità memorizzata è quella lunare, basta cliccare l'interruttore per accedervi.

ENTRARE ED USCIRE DALLA MODALITÀ TURBO: Fare

19

rapidamente doppio clic sull'interruttore laterale per entrare in modalità Turbo e rapidamente fare nuovamente doppio clic sull'interruttore laterale per uscire dalla modalità Turbo. Quando la modalità memorizzata è alta, fare rapidamente doppio clic sull'interruttore laterale per uscire dalla modalità Turbo e passare alla modalità media. Quando la modalità memorizzata è Media, Bassa o notturna, fare rapidamente doppio clic sull'interruttore laterale per uscire dalla modalità turbo e passare alla modalità precedentemente memorizzata.

STROBO: Premere velocemente tre volte l'interruttore laterale per attivare la modalità strobo. Per uscire da questa modalità, cliccare una volta e tenere premuto l'interruttore.

TIMER: Seeker 2 ha un timer lungo (9 minuti) e breve (3 minuti) per lo spegnimento automatico della luce. Mentre la torcia è accesa, cliccare due volte e tenere premuto l'interruttore laterale nel livello corrente di luminosità per accedere alle impostazioni del timer. Un singolo scatto permette l'accesso al timer breve, mentre un doppio scatto permette l'accesso al timer lungo. La torcia si spegnerà automaticamente allo scadere del timer. Dopo l'impostazione del timer, cliccare due volte e tenere premuto l'interruttore laterale per passare tra le impostazioni del timer. Se il timer è scaduto e l'utente lo vuole attivare nuovamente, la luce tornerà alle ultime impostazioni di timer inserite.

BLOCCO/SBLOCCO: Quando la torcia è spenta, premere e tenere premuto l'interruttore laterale (per circa 2 secondi) per accedere la tasto di blocco (la torcia entrerà in modalità lunare prima e poi si spegnerà per segnalare di modalità di blocco). In modalità di blocco, premere e tenere premuto l'interruttore laterale per meno di un secondo senza rilasciarlo, l'indicatore rosso sotto l'interruttore si accenderà per un breve momento per segnalare la non-operazione di sblocco. Per sbloccare, premere e tenere premuto l'interruttore laterale per oltre un secondo finché la modalità lunare diventa di nuovo attiva.

20



DANGER

- Do NOT throw the light directly into human eyes. This may cause temporary blindness, or permanent damage to the eyes.
- Do NOT cover the light head when the flashlight is on, or place the flashlight head on the ground. The radiation energy of the flashlight may cause damage to the flashlight itself, or even result in burning to flammable objects.
- Do not separate the battery from the flashlight. The included rechargeable battery has extremely strong discharge power. For example, the external conductor short circuit battery may lead to overheat, combustion, or even cause unexpected disasters.
- The battery can only be charged while installed in the flashlight. When charging, please use the provided charger for your light or a compatible Olight charger.

WARNING

- Keep out of reach of children.
- When the flashlight is working on the high mode, the surface temperature can reach 50°C. Please switch off the flashlight temporarily or turn it to low mode.
- If the light is about to be put aside for a long time or be transported, please unscrew the tailcap for half a circle to cut off the circuit.
- Do not use the turbo mode continuously when the environmental temperature is high in case the flashlight body is too hot to hold.
- Ensure the battery is inserted with the negative (-) end pointing to the head of the flashlight (LED side).
- Store the battery with care; if the battery needs to be changed, please take good care of the battery taken out. Do not mix it with the conductive metals.

NOTICE

- When the flashlight is turned off, the current mode will be memorized. The modes that can be memorized are: moonlight, low, medium, and high mode (after the light is turned off, high mode will be memorized for 10 minutes before reverting to medium mode. If the light is turned off on turbo mode, the high mode will be memorized instead and will also revert to medium mode after 10 minutes, turbo mode can not be memorized).
- Turbo mode will stay on for 2 minute and then step down to high mode within a minute.
- Moonlight and turbo mode are not the normal brightness levels (low, medium, and high mode). Under moonlight and turbo mode, press and hold the switch to enter the normal brightness level cycle.

WARRANTY

Within 30 days of purchase: Contact the original seller for repair or replacement.

Within 5 years of purchase: Contact Olight for repair or replacement.

Battery Warranty: Olight offers a one year warranty for all rechargeable batteries.

This warranty does not cover normal wear and tear, modifications, misuse, disintegrations, negligence, accidents, improper maintenance, or repair by anyone other than an Authorized retailer or Olight itself.

EU-DECLARATION OF CONFORMITY



EU-Declaration of Conformity can be found here
CE: <https://olightworld.com/ec-declaration>

USA Customer Support

cs@lightstore.com

Global Customer Support

Customer-service@olightworld.com

Visit www.olightworld.com to see our complete product line of portable illumination tools.

OLIGHT

Olight Technology Co., Limited

5th Floor, Building A2, Fuhai Information Harbor, Fuhai Subdistrict, Bao'an District, Shenzhen, China 518103
Made in China



3.0036.6010.9002

C. 08. 08. 2019

www.DrMemory.com/Olight