

**OTACLE KI**  
MULTI-FUNCTION KNIFE

**PRODUCT OVERVIEW**

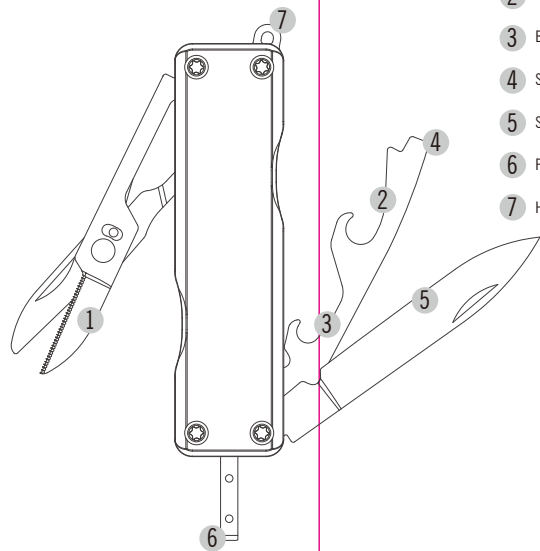

- 1 Scissors
- 2 Can opener
- 3 Bottle opener
- 4 Slotted Screwdriver
- 5 Small knife
- 6 Pincette
- 7 Hanging ring

**SPECIFICATIONS**

Small knife material	50Cr15MoV STEEL
Other small parts material	30Cr13 / 20Cr13 stainless steel
Handle material	5052 aluminum alloy
Size(when closed)	(L)73.3 * (W)21.7 * (H) 8.3mm (L)2.89 * (W)0.85 * (H) 0.33in
Weight	44g / 1.55oz

**CONTENTS**

(EN) English ..... 01  
 (DE) Deutsch ..... 01  
 (FR) Français ..... 02  
 (IT) Italiano ..... 03  
 (ES) Español ..... 04  
 (KR) 한국어 ..... 04  
 (TH) ไทย ..... 05  
 (JP) 日本語 ..... 06

**(EN) English**

**DANGER**

- Keep away from children and do not allow them to play with the product to avoid physical injury.
- The product's blade, can opener, and scissors are very sharp. Improper use can cause physical injury.

**WARNING**

- Please ensure that all tools are closed when storing or carrying the product.
- The blade and scissors should not be used to cut or trim hard objects such as metal. Improper use may cause irreversible damage such as chipping or breaking.

**NOTICE**

- After long-term use, the sharpness of the blade may deteriorate. However, the blade sharpness can be restored by sharpening.
- The product should be cleaned and wiped dry after use. To prevent rust, store the product in a dry place and apply some lubricating oil to the parts that are not used for an extended period.

**(DE) Deutsch**

**GEFAHR**

- Von Kindern fernhalten und sie nicht mit dem Produkt spielen lassen, um Verletzungen zu vermeiden.
- Die Klinge, der Dosenöffner und die Schere des Produkts sind sehr scharf. Unsachgemäßer Gebrauch kann zu Verletzungen führen.

01

**WARNUNG**

- Bitte stelle sicher, dass alle Werkzeuge geschlossen sind, wenn du das Produkt lagerst oder transportierst.
- Die Klinge und die Schere sollten nicht verwendet werden, um harte Gegenstände wie Metall zu schneiden oder zu kürzen. Unsachgemäßer Gebrauch kann zu irreversiblen Schäden wie Absplittern oder Brechen führen.

**HINWEIS**

- Nach längerem Gebrauch kann die Schärfe der Klinge nachlassen. Sie kann jedoch durch Schärfen wiederhergestellt werden.
- Das Produkt sollte nach dem Gebrauch gereinigt und trocken gewischt werden. Um Rost zu vermeiden, sollte das Produkt an einem trockenen Ort gelagert und über einen längeren Zeitraum nicht benutzte Teile mit Schmieröl behandelt werden.

**(FR) Français**

**DANGER**

- Tenez le produit à l'écart des enfants et ne le laissez pas jouer avec pour éviter tout risque de blessures physiques.
- La lame, l'ouvre-boîte et les ciseaux du produit sont très tranchants. Une mauvaise utilisation peut entraîner des blessures physiques.

**AVERTISSEMENTS**

- Veuillez vous assurer que tous les outils sont fermés lors du stockage ou du transport du produit.
- La lame et les ciseaux ne doivent pas être utilisés pour couper ou tailler des objets durs tels que du métal. Une mauvaise utilisation peut provoquer des dommages irréversibles tels que des ébréchantures ou des cassures.

02

**CONSELS**

- Après une utilisation prolongée, le tranchant de la lame peut se détériorer. Cependant, il peut être restauré par affûtage.
- Le produit doit être nettoyé et essuyé après chaque utilisation. Pour éviter la rouille, conservez le produit dans un endroit sec. Les pièces qui ne sont pas utilisées pendant une longue période doivent être enduites d'huile lubrifiante.

**(IT) Italiano**

**PERICOLO**

- Tenere lontano dalla portata dei bambini e non consentire loro di giocare con il prodotto per evitare lesioni fisiche.
- La lama, l'apriscafile e le forbici del prodotto sono molto affilati. L'uso improprio può causare lesioni fisiche.

**AVVERTIMENTO**

- Assicurarsi che tutti gli strumenti siano chiusi durante una conservazione o il trasporto del prodotto.
- La lama e le forbici non devono essere utilizzate per tagliare oggetti duri come il metallo. L'uso improprio può causare danni irreversibili come scheggiature o rotture.

**AVVISO**

- Dopo un uso prolungato, l'affilatura della lama potrebbe deteriorarsi. Tuttavia, l'affilatura può essere ripristinata.
- Il prodotto deve essere pulito e asciugato dopo l'uso. Per prevenire la formazione di ruggine, conservarlo in un luogo asciutto e applicare un po' di olio lubrificante sulle parti che non vengono utilizzate per un lungo periodo.

03

**(ES) Español**

**PELIGRO**

- Mantenga la navaja alejada de los niños. No es un juguete, el uso de esta herramienta implica el riesgo de sufrir lesiones físicas.
- Las hojas de la navaja, la tijera y la abrelatas están muy afiladas y el uso inadecuado pueden causar daños considerables. Cuidado.

**ADVERTENCIA**

- Asegúrese de que todas las herramientas estén cerradas cuando guarde o transporte el producto.
- La cuchilla y las tijeras no deben usarse para cortar o recortar objetos duros como el metal. El uso inadecuado puede causar daños irreversibles, como astillado o rotura.

**NOTICIA**

- Después de un uso prolongado, el filo de la hoja puede deteriorarse. Sin embargo, el filo de la hoja se puede restaurar afilándola.
- El producto debe limpiarse y secarse después de su uso. Para evitar la oxidación, almacene el producto en un lugar seco y aplique un poco de aceite lubricante a las piezas que no se utilizan durante un período prolongado.

**(KR) 한국어**

**주의**

- 신체 부상을 방지하기 위해 아이의 손에 닿지 않게 보관해 주세요.

04

- 제품의 칼날, 장풍 따개, 가위가 매우 날카로우니 조심하여 사용해 주시기 바랍니다.

**경고**

- 제품을 보관하거나 운반할 때에는 모든 공구가 잘 잠겨있는지 확인해 주세요.
- 칼날과 가위로 금속과 같은 단단한 물체를 자르는데 사용해서는 안 됩니다. 부적절한 사용으로 제품이 깨지거나 부서질 수도 있으니 이로 인해 신체적 상해를 입을 수도 있으니 사용에 깊은 주의 부탁드립니다.

**안내문**

- 장시간 사용 후, 칼날이 무더질 수 있으나 다시 갈아주면 다시 사용이 가능하니 잘 관리해 주세요.
- 사용 후에는 제품을 세척하고 닦아 건조해야 합니다. 녹이 슬지 않도록 제품을 건조한 곳에 보관하고 장기간 사용하지 않는 부분에는 윤활유를 발라주세요.

**(TH) ไทย**

ข้อควรระวัง  
 กรุณาเก็บให้ห่างจากมือเด็ก  
 เพื่อป้องกันไม่ให้ผลิตภัณฑ์  
 ก่อให้เกิดอันตรายต่อร่างกาย

05

- ใบมีดที่เปิดครอบป้อง และการกรอของผลิตภัณฑ์ มีความคมอย่างสูง การใช้งานที่ไม่เหมาะสมอาจทำให้เกิดอันตรายต่อร่างกายได้

**คำเตือน**

- กรุณาตรวจสอบให้แน่ใจว่าปิดเครื่องมือทั้งหมดเมื่อจัดเก็บและพกพาผลิตภัณฑ์
- ใบมีดและกรอโรไม่สามารใช้ตัดหรือฉีกฉีกวัตถุแข็ง เช่น โลหะ การใช้งานที่ไม่เหมาะสมอาจทำให้เกิดความเสียหายอย่างถาวร เช่น การแตกหักหรือแตกกร้าว

**หมายเหตุ**

- หลังจากใช้ผลิตภัณฑ์เป็นเวลานาน ความคมของใบมีดจะลดลง แต่สามารถลับใบมีดเพื่อคืนสภาพความคมได้
- หลังการใช้งานควรทำความสะอาดและเช็ดให้แห้งอยู่เสมอ และหากไม่ใช้เป็นเวลานาน ควรเก็บไว้ในที่แห้งและเคลือบด้วยน้ำมันเพื่อป้องกันสนิม

**(JP) 日本語**

**危険**

- ケガをする恐れがありますので、絶対にお子様には渡したり、遊ばせないでください。
- この製品の刃、缶切り、ハサミなどは鋭利な刃物を使用しているため、不適切な使用はケガをする恐れがあります。

06

**警告**

- 製品を保管・持ち運ぶ際には、必ず全てのツールが閉じていることを確認してください。
- 刃やハサミで金属などの硬いものを切らないでください。用途外の不適切な使用をすると、チップングや折れなどの不可逆的な破損を引き起こす可能性があります。

**注意**

- 長期間使用すると刃の切れ味が劣化することがあります。しかし、研ぐことで刃の切れ味を回復させることができます。
- 使用后、製品を洗浄し、水分を拭きとり乾燥させてください。さびを防ぐため、乾燥した場所で保管し、長期間使用しない際には潤滑油を塗ってください。

**WARRANTY**

Your Multi-Tool Series products are guaranteed to be free of defects in material and workmanship and have a limited lifetime warranty to the original purchaser of the products.

-Multi-Tool Series items will not be warrantied due to loss, damage caused by abuse, neglect, misuse, accident or improper blade sharpening.

-Repairs to your product performed by any source other than Multi-Tool Series Team unconditionally voids the knife's warranty.

-Cost for postage is the responsibility of the customer.

**USA Customer Support**

cs@oightstore.com

**Global Customer Support**

contact@oightworld.com

**Dongguan Olight E-Commerce Technology Co., Ltd**

4th Floor, Building 4, Kegou Industrial Park, No 6 Zhongnan Road, Changan Town, Dongguan City, Guangdong, China.

Made in China

07